

e-tron



Audi e-tron





ELectronic

ghans

Audi.



Het stroomverbruik en de CO₂-emissie vindt u op pagina 54.
De getoonde resp. beschreven uitrustingen betreft voor een deel opties tegen meerprijs.
Kijk voor gedetailleerde informatie over de standaarduitrusting en meeruitvoeringen op www.audi.nl of raadpleeg de Audi dealer.
Zie ook de disclaimers en aanvullende informatie vanaf pagina 56.



p. 6 | Elektrisch rijden
Stille kracht.

p. 12 | Opladen
Opladen is het nieuwe tanken.

p. 20 | Digitale services
Flexibiliteit is vanaf nu een constante.

p. 28 | Extérieur
Een nieuwe designtaal.

p. 40 | Interieur
Gereed voor de digitale toekomst.

p. 48 | Audi Originele Accessoires
Individualiteit is te versterken.

Wij hebben de elektrische auto niet uitgevonden. Nee, wij hebben iets radicaal anders gedaan. We hebben alles tegen het licht gehouden, onophoudelijk getest en de ervaring van 110 jaar auto's bouwen in een nieuwe technologie verwerkt. Het resultaat is een elektrische auto met het DNA van Audi.

De Audi e-tron – de eerste volledig elektrisch rijdende auto die aan onze hoogste norm voldoet: Voorsprong door techniek. Daarmee beginnen we vol overtuiging aan de mobiliteitstransitie, waarbij we elektrisch rijden combineren met quattro-aandrijving en waarin de auto volledig connected is. Daarom draagt hij met trots de vier Audi ringen.

e-tron



06 07

» Ik trek er
geregeld
spontaan op uit.«



Elektrisch rijden

In alle rust van de natuur genieten, op welke bestemming dan ook. En ontspannen weer terug naar huis rijden. In de Audi e-tron is dat vanzelfsprekend. Deze eerste fully electric Audi combineert de kenmerkende quattro-tractie en -dynamiek met het vrijwel stille en lokaal emissievrije voortgliden van een elektrische auto. Dankzij een maximale WLTP-actieradius van 411 kilometer zijn inspirerende uitstapjes ook spontaan te ondernemen.

Het stroomverbruik en de CO₂-emissie vindt u op pagina 54.
De getoonde resp. beschreven uitrustingen betreft voor een deel opties tegen meerprijs.
Kijk voor gedetailleerde informatie over de standaarduitrusting en meeruitvoeringen op www.audi.nl of raadpleeg uw Audi dealer. Zie ook de disclaimers en aanvullende informatie vanaf pagina 56.

[Thuis is een rustpunt voor het gezin. Een plek om bij te tanken. En om de accu van de Audi e-tron op te laden. De auto kan onderdeel zijn van een allesomvattend laadconcept, met slimme functies voor de stroomvoorziening. Een voordeel van elektrisch rijden. Als de auto in alle rust is opgeladen, terwijl u andere dingen deed of misschien wel lag te slapen, zorgen het ruime interieur en het comfort ervoor dat u zich onderweg net zo prettig voelt als in de vertrouwde thuisomgeving.]

Het stroomverbruik en de CO₂-emissie vindt u op pagina 54.
De getoonde resp. beschreven uitrustingen betreft voor een deel opties tegen meerprijs.
Kijk voor gedetailleerde informatie over de standaarduitrusting en meeruitvoeringen op www.audi.nl of raadpleeg uw Audi dealer. Zie ook de disclaimers en aanvullende informatie vanaf pagina 56.

» Ontspannen en energie opdoen lukt thuis het beste.«

» Niet elke afspraak
is veelbelovend.
Wel de weg erheen.«

[Dynamisch vertrekken, ontspannen arriveren. Bij het wegrijden met de Audi e-tron is goed voelbaar dat de elektromotoren meteen kracht leveren. Het zijn er twee – een voor elke as – en ze leveren een hoog koppel waarmee de auto indrukwekkend versnelt. Onderweg dragen onder meer de nieuwste generatie van MMI touch response, Audi connect met e-tron routeplanner en specifieke e-tron toepassingen bij aan het rijcomfort. U komt immers verder met een inspirerende route naar uw doel.]

Het stroomverbruik en de CO₂-emissie vindt u op pagina 54.
De getoonde resp. beschreven uitrustingen betreft voor een deel opties tegen meerprijs.
Kijk voor gedetailleerde informatie over de standaarduitrusting en meeruitvoeringen op
www.audi.nl of raadpleeg uw Audi dealer. Zie ook de disclaimers en aanvullende informatie vanaf pagina 56.

» Een geslaagd recept:
dingen zinvol combineren.«

[12 13]

Het stroomverbruik en de CO₂-emissie vindt u op pagina 54.
De getoonde resp. beschreven uitrustingen betreft voor een deel opties tegen meerprijs.
Kijk voor gedetailleerde informatie over de standaarduitrusting en meeruitvoeringen op
www.audi.nl of raadpleeg uw Audi dealer. Zie ook de disclaimers en aanvullende informatie vanaf pagina 56.

[Behalve het milieu ontziet de Audi e-tron nog een andere waardevolle bron: uw tijd. Tussentijds opladen kan gemakkelijk tijdens het winkelen, onder werktijd en gedurende een lunchafspraak. Gebruik een van de vele publieke laadpunten, bijvoorbeeld een laadzuil met vaste kabel (AC) of een paal waar uw mode-3-kabel op past. Dankzij een laadvermogen van 11 kW is uw Audi e-tron snel van nieuwe stroom voorzien.]

[Opladen]

» Over opladen
hoeven we ons nooit
druk te maken.«

14 15

Elektrisch rijden maakt u onafhankelijk. Dat merkt u thuis al. Daar heeft u immers uw eigen tankstation in de vorm van stroom uit de muur. Kies bijvoorbeeld het compacte e-tron laadsysteem om uw Audi e-tron op te laden. Deze set is eenvoudig mee te nemen. Nog sneller laden – bijvoorbeeld 's nachts – gaat met een verzwaarde aansluiting, waarvoor eveneens een passende laadkabel wordt meegeleverd. Met de speciale wandhouder is de kabel ruimtebesparend op te bergen.

Het stroomverbruik en de CO₂-emissie vindt u op pagina 54.
De getoonde resp. beschreven uitrustingen betreft voor een deel opties tegen meerprijs.
Kijk voor gedetailleerde informatie over de standaarduitrusting en meeruitvoeringen op
www.audi.nl of raadpleeg uw Audi dealer. Zie ook de disclaimers en aanvullende informatie vanaf pagina 56.

Opladen

»Ik trek mijn
eigen grenzen.«

Met een actieradius van maximaal 411 kilometer (WLTP), een uitgebreid netwerk van Nederlandse laadpunten en een snelgroeende Europese dekking, geniet u met de Audi e-tron letterlijk van grenzeloos rijplezier. De e-tron Charging Service geeft u toegang tot meer dan 100.000 laadplekken in zestien Europese landen.

Het stroomverbruik en de CO₂-emissie vindt u op pagina 54.
De getoonde resp. beschreven uitrustingen betreft voor een deel opties tegen meerprijs.
Kijk voor gedetailleerde informatie over de standaarduitrusting en meeruitvoeringen op www.audi.nl of raadpleeg uw Audi dealer. Zie ook de disclaimers en aanvullende informatie vanaf pagina 56.

Audi laadkabels



Het opladen van de Audi e-tron werkt volgens een eenvoudige methode: de stekker erin steken. Er zijn verschillende laadkabels beschikbaar voor thuis en onderweg laden.

Het stroomverbruik en de CO₂-emissie vindt u op pagina 54.

De getoonde resp. beschreven uitrustingen betreft voor een deel opties tegen meerprijs. Kijk voor gedetailleerde informatie over de standaarduitrusting en meeruitvoeringen op www.audi.nl of raadpleeg uw Audi dealer. Zie ook de disclaimers en aanvullende informatie vanaf pagina 56. ¹ Het laadvermogen hangt af van het stekkertype, de netspanning, het aantal fasen waarmee de stroom wordt aangeboden en het laadpunt zelf. Daardoor kan het laadvermogen in de praktijk lager zijn.



e-tron Charging Service

Laad onderweg heel eenvoudig op met de Audi e-tron Charging Service.

- ▶ Eenvoudige toegang met de laadpas of met de myAudi-app
- ▶ Eén abonnement voor meer dan 100.000 laadpunten in meer dan 16 landen
- ▶ Uiterlijk in 2020 zijn er in Europa meer dan 2.000 extra krachtige snellaadstations, o. a. van IONITY
- ▶ Uiterlijk in 2020 is in Europa om de 120 kilometer een IONITY-snellaadpaal beschikbaar
- ▶ Transparante en uniforme stroomtarieven per land
- ▶ Maandfactuur online betalen via de e-tron Charging Service-portal

Onderweg

Mode-3-laadkabel voor openbare laadpalen

Voor het opladen bij alle publieke laadpalen waar geen vaste kabel aan zit.



Laadkabel	Kabel met Mennekes-stekker (= type 2-stekker), lengte 6 meter
Laadvermogen	Max. 11 kW bij publieke laadpunten
Laadtijd	Afhankelijk van de laadpaal
Wandhouder	-
Display	-
Eigen laadpunt en de installatie daarvan	-

Thuis

Compacte laadkabelset

Deze handzame laadkabelset is eenvoudig mee te nemen en daardoor flexibel in het gebruik, niet alleen thuis, maar bijvoorbeeld ook als u ergens op bezoek bent. Komt overal van pas waar een stopcontact voorhanden is, bij voorkeur een CEE-exemplaar ("krachtstroom").



Laadkabel	Kabel met bedieningsunit en een stroomkabel voor aansluiting op een stopcontact
Laadvermogen	Max. 11 kW (AC) ¹
Laadtijd	Vol in ca. 9 uur (0-100%)
Wandhouder	Compatibel met de afsluitbare en ruimtebesparende wandhouder ("clip")
Display	Leds tonen de status van het laadsysteem
Eigen laadpunt en de installatie daarvan	<ul style="list-style-type: none"> ▶ De stroomaansluiting moet geschikt zijn voor een eigen laadpunt ▶ Zo is voor de auto een aparte groep aan te bevelen en eventueel een upgrade naar een 3-fasenaansluiting ▶ Laat alle werkzaamheden in elk geval door erkende installateurs uitvoeren

»Voor mij staat digitaal gebruiksgemak voorop.«

[20 21]

Dynamische bochtverlichting

[Digitale services]



[Een auto moet zijn afgestemd op uw persoonlijke, digitale voorkeuren. Zo werkt dat tegenwoordig. Daarom is de Audi e-tron ook qua digitale technieken en connectiviteit in hoge mate te personaliseren, zodat hij precies aan uw wensen voldoet. Veel instellingen werken eenvoudig via myAudi. Digitalisering blijft niet tot het interieur beperkt. Ook de matrix-ledkoplampen inclusief dynamische bochtverlichting profiteren ervan. Ideaal in donkere jaargetijden. Het ledgrootlicht is over zeven segmenten verdeeld – elke ledunit kan apart inschakelen of dimmen – en maakt rijden over onverlichte wegen en in slecht weer minder inspannend.]

Het stroomverbruik en de CO₂-emissie vindt u op pagina 54.

De getoonde resp. beschreven uitrustingen betreft voor een deel opties tegen meerprijs.

Kijk voor gedetailleerde informatie over de standaarduitrusting en meeruitvoeringen op

www.audi.nl of raadpleeg uw Audi dealer. Zie ook de disclaimers en aanvullende informatie vanaf pagina 56.

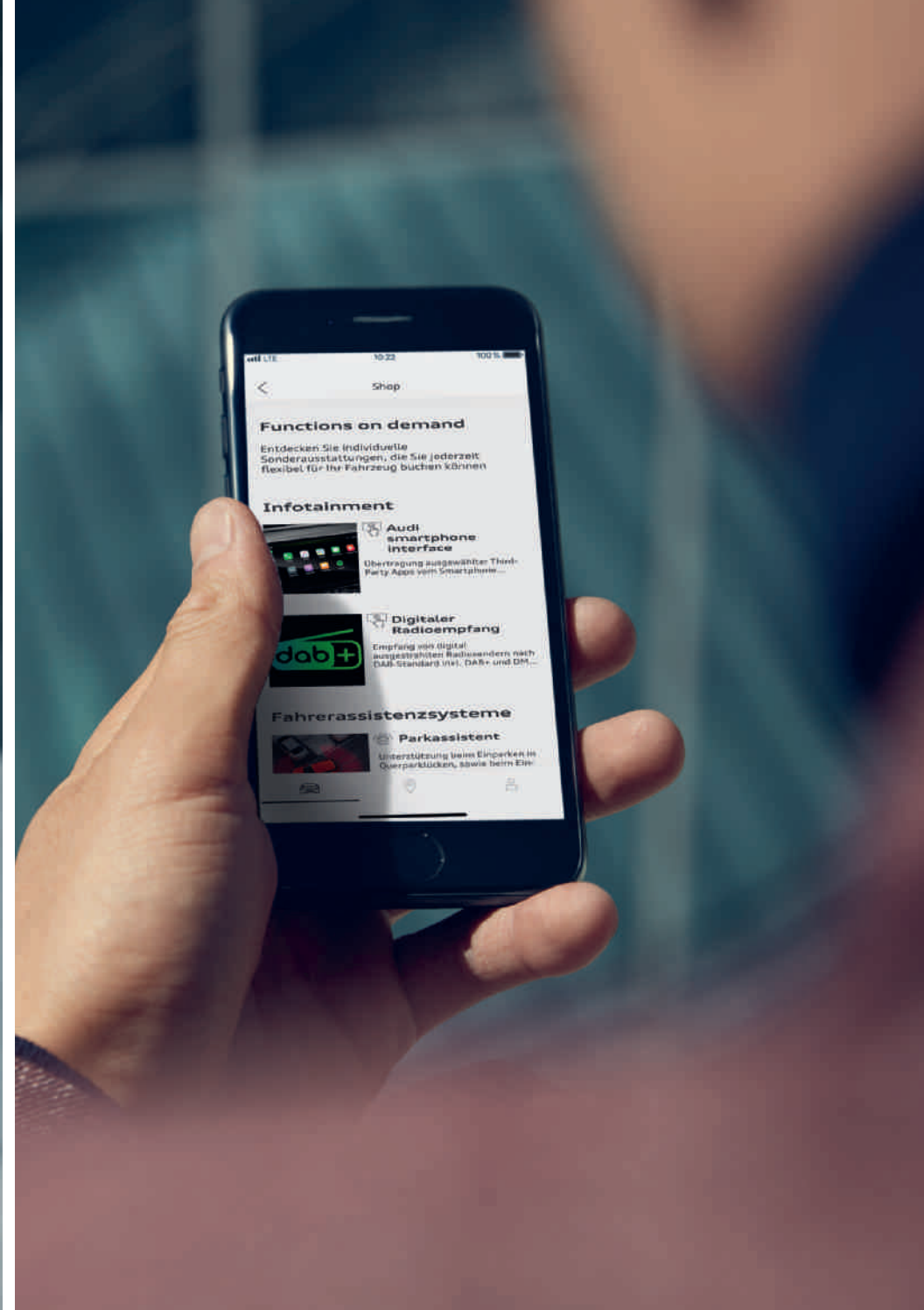

Het stroomverbruik en de CO₂-emissie vindt u op pagina 54.
De getoonde resp. beschreven uitrustingen betreft voor een deel opties tegen meerprijs.
Kijk voor gedetailleerde informatie over de standaarduitrusting en meeruitvoeringen op
www.audi.nl of raadpleeg uw Audi dealer. Zie ook de disclaimers en aanvullende informatie vanaf pagina 56.

» Veel zaken
gaan soepel
door ze te
delegeren.«

[24 25]

[Afspraken in de stad vereisen opperste concentratie. Stress bij het zoeken naar parkeerplek of alleen maar krappe vakken zien, werkt contraproductief. En dat terwijl een alternatief voorhanden is: met Audi connect ziet u dankzij parkeer-informatie waar nog lege plekken zijn, op uw locatie of op de bestemming. Ook prettig: voeg via myAudi eenvoudig de behulpzame parkeerassistent toe. Die zoekt naar geschikte parkeerplekken parallel aan en dwars op de rijrichting. Vervolgens wordt de ideale in- en uitparkeer manoeuvre berekend en neemt de techniek de besturing over. Dat werkt veilig en doeltreffend, zelfs op krappe plekken. Dan kan de afspraak net zo ontspannen verlopen als u wenst.]

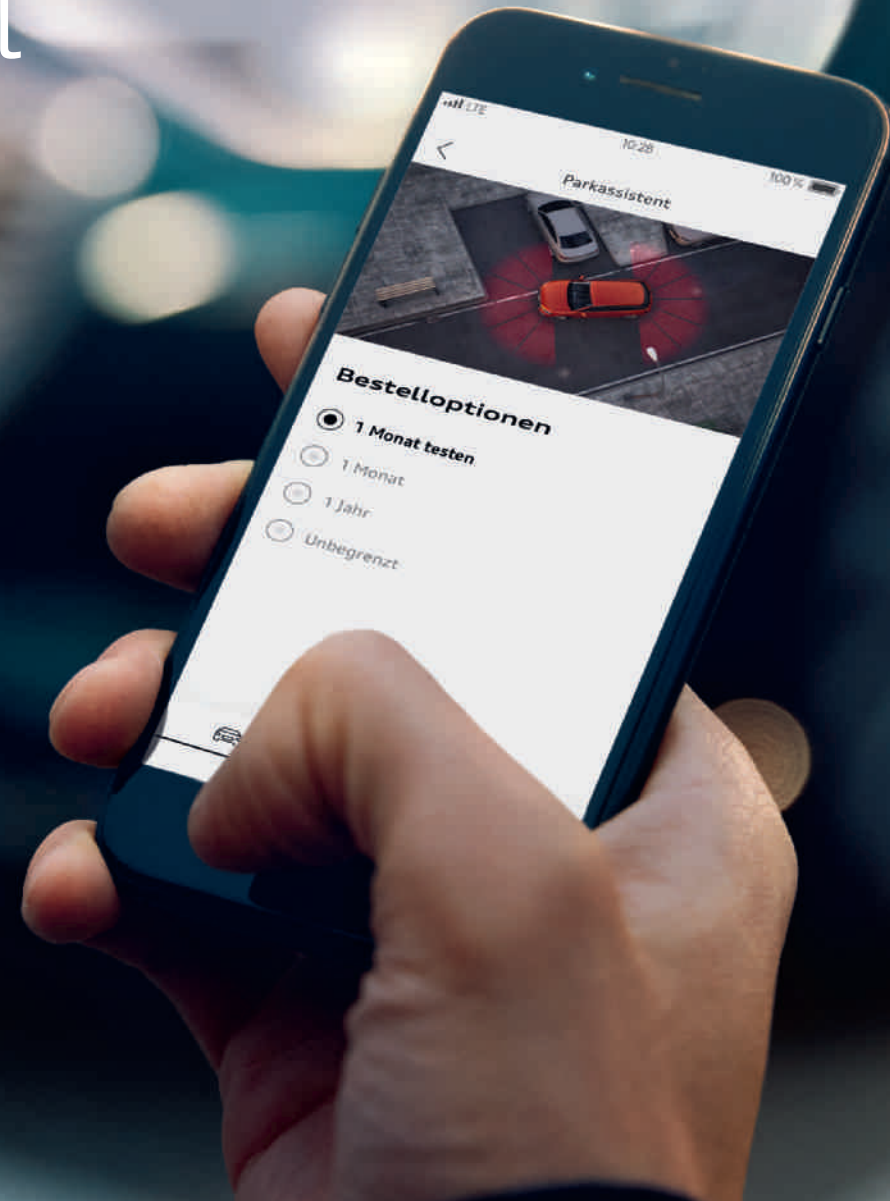

Het stroomverbruik en de CO₂-emissie vindt u op pagina 54.
De getoonde resp. beschreven uitrustingen betreft voor een deel opties tegen meerprijs.
Kijk voor gedetailleerde informatie over de standaarduitrusting en meeruitvoeringen op
www.audi.nl of raadpleeg uw Audi dealer. Zie ook de disclaimers en aanvullende informatie vanaf pagina 56.

[Digitale services]

De wereld van myAudi.

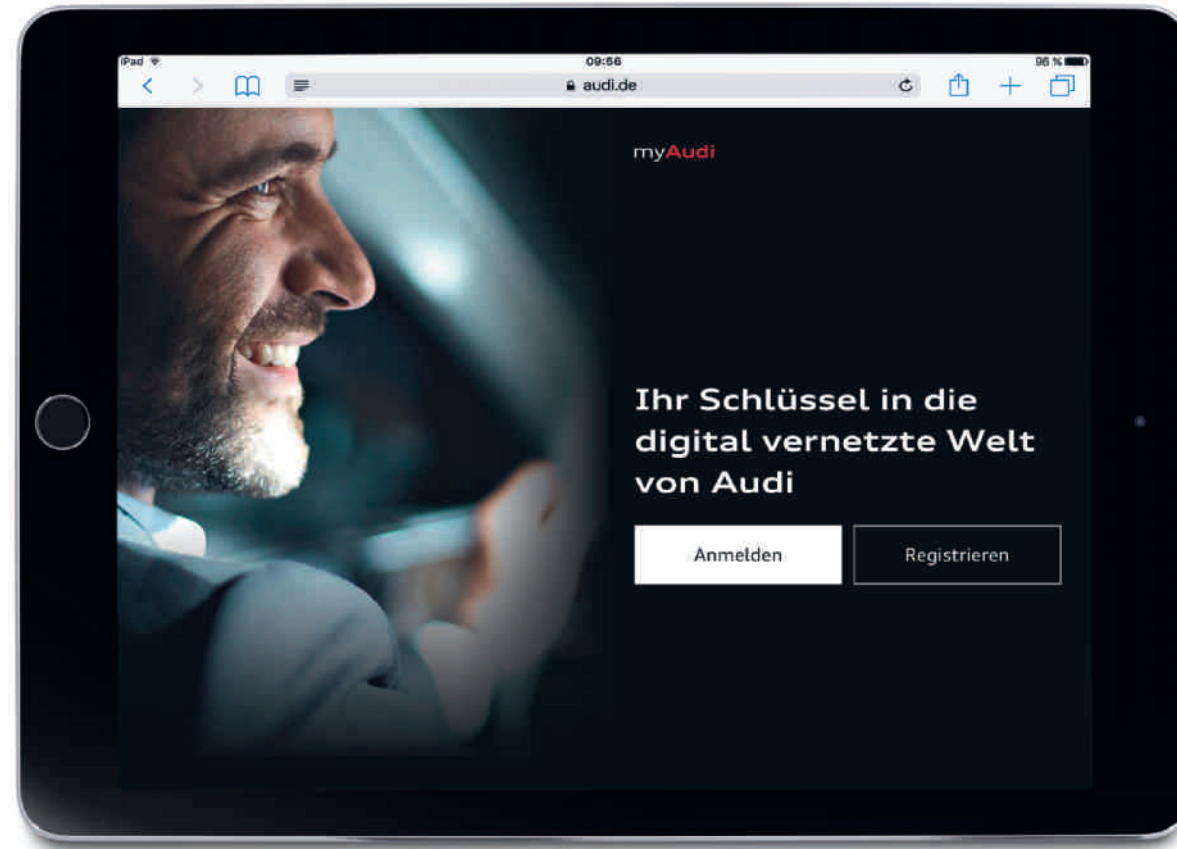

Via myAudi en Audi connect is uw Audi e-tron onderdeel van een digitaal netwerk. Na eenmalige registratie kunt u diverse innovatieve functies en toepassingen gebruiken. Zo verkrijgt u toegang tot realtime informatie over actieradius, onderhoudsplanning, waarschuwingen en exclusieve Audi e-tron functies.

Met myAudi kunt u specifieke e-tron diensten en andere innovatieve services nog efficiënter gebruiken. Deze portal is toegankelijk met uw smartphone, tablet en pc.

Het stroomverbruik en de CO₂-emissie vindt u op pagina 54.

De getoonde resp. beschreven uitrustingen betreft voor een deel opties tegen meerprijs. Kijk voor gedetailleerde informatie over de standaarduitrusting en meeruitvoeringen op www.audi.nl of raadpleeg de Audi dealer. Zie ook de disclaimers en aanvullende informatie vanaf pagina 56.

e-tron routeplanner

De e-tron routeplanner houdt tijdens het navigeren rekening met de voorhanden zijnde laadinfrastructuur en de actuele rijstijl. Plan ritten eenvoudig via uw myAudi-app en verstuur bestemmingen en routes direct naar de auto.



Laadfuncties

Met deze functies kunt u het laadproces van uw Audi e-tron plannen en op afstand regelen.

Andere functies: laadbenodigheden beheren, laadstatistieken en -historie bekijken, zo goedkoop mogelijk opladen en publieke laadzuilen activeren (als deze binnen de e-tron Charging Service vallen).



[Zijn aerodynamische vorm weerspiegelt in elk detail de rijbeleving die bij geruisloos voortglijden hoort. Met die stilte in het achterhoofd is het nog indrukwekkender hoe de quattro permanente vierwielaandrijving de kracht van de twee elektromotoren direct naar de voor- en achteras stuurt. Met een vermogen van 265 kW en gedurende het boosten zelfs 300 kW, geeft de Audi e-tron een volledig nieuwe betekenis aan dynamiek, tractie en power. Met een maximale aanhangerlast van 1.800 kg bewijst de Audi e-tron eens te meer zijn allround kwaliteiten als SUV.]

» Het is mijn natuur
om nieuwe dingen
te ontdekken.«

[28 29]

Het stroomverbruik en de CO₂-emissie vindt u op pagina 54.
De getoonde resp. beschreven uitrustingen betreft voor een deel opties tegen meerprijs.
Kijk voor gedetailleerde informatie over de standaarduitrusting en meeruitvoeringen op
www.audi.nl of raadpleeg uw Audi dealer. Zie ook de disclaimers en aanvullende informatie vanaf pagina 56.

[De Audi e-tron]



Voorsprong door techniek, the next level. Duidelijk zichtbaar in het design dat een nieuw tijdperk verkondigt. De dichte achthoekige singleframe-grille met verticale elementen straalt uit dat de Audi e-tron niet alleen een vooruitstrevende elektrische auto is, maar ook een klassieke SUV. Inclusief alles wat daarbij hoort. De Audi e-tron koplampen met dynamische effecten en de air curtains in het front zijn enkele blikvangers van de nieuwe Audi e-tron designtaal.



Het stroomverbruik en de CO₂-emissie vindt u op pagina 54.
De getoonde resp. beschreven uitrustingen betreft voor een deel opties tegen meerprijs.
Kijk voor gedetailleerde informatie over de standaarduitrusting en meeruitvoeringen op www.audi.nl of raadpleeg uw Audi dealer. Zie ook de disclaimers en aanvullende informatie vanaf pagina 56.

[De Audi e-tron toont het spiegelbeeld van een progressieve wereld in zijn puurste vorm: via de virtuele buitenspiegels, die afzonderlijk instelbaar zijn in MMI en met de oled-touchscreens. High-res camera's vervangen de gebruikelijke buitenspiegels. Ze versturen een glashelder beeld naar de hoogwaardige oled-touchscreens in het interieur. Daarmee zijn achteropkomend verkeer, maar ook stoepranden, beter te zien – ook met slecht weer. Dankzij de kleinere en gestroomlijndere behuizingen wordt bovendien de cW-waarde verlaagd, zodat de spiegels ook aan de efficiency bijdragen.]

[32 33]

» Een extra
paar ogen is
geruststellend.«



[Innovatie]

Het stroomverbruik en de CO₂-emissie vindt u op pagina 54.
De getoonde resp. beschreven uitrustingen betreft voor een deel opties tegen meerprijs.
Kijk voor gedetailleerde informatie over de standaarduitrusting en meeruitvoeringen op
www.audi.nl of raadpleeg uw Audi dealer. Zie ook de disclaimers en aanvullende informatie vanaf pagina 56.



Het stroomverbruik en de CO₂-emissie vindt u op pagina 54.
De getoonde resp. beschreven uitrustingen betreft voor een deel opties tegen meerprijs.
Kijk voor gedetailleerde informatie over de standaarduitrusting en meeruitvoeringen op
www.audi.nl of raadpleeg uw Audi dealer. Zie ook de disclaimers en aanvullende informatie vanaf pagina 56.



» Het is
duidelijk wat
mij beweegt. «

[De sportieve uitstraling van een SUV, gecombineerd met elementen die er een toekomstgerichte elektrische auto van maken. Van de aerodynamische daklijn en de grote dakspoiler tot aan de speciale e-tron grille met c_w -geoptimaliseerde luchtdoorvoer. Efficiëntie inzichtelijk gemaakt. Ook in de vorm van de markante dorpels, die de onderhuidse locatie van de accu's visualiseren.]



Veel meer lakkleuren en velgen op www.audi.nl.
Informatie over de rolweerstand, geluidsproductie en grip op een natte weg staat op het EU-bandenlabel.
¹ Kijk voor gebruikerstips over de velgen op pagina 55.
² Een optie van Audi Sport GmbH.
³ Leverbaar in de loop van het modeljaar.

[36 37]

Het stroomverbruik en de CO₂-emissie vindt u op pagina 54.
De getoonde resp. beschreven uitrustingen betreft voor een deel opties tegen meerprijs. Kijk voor gedetailleerde informatie over de standaarduitrusting en meeruitvoeringen op www.audi.nl of raadpleeg uw Audi dealer. Zie ook de disclaimers en aanvullende informatie vanaf pagina 56.

Voor elke smaak



[1] Mythoszwart metallic

20-inch gegoten lichtmetalen velgen in 5-arm-dynamiek-design, contrastgrijs, gedeeltelijk gepolijst¹



[4] Catalunyarood metallic met optiepakket zwart

 21-inch gegoten lichtmetalen velgen Audi Sport in 5-V-spaak-ster-design, platinakleur, glansgedraaid^{1,2}



[2] Taifoengrijs metallic

21-inch gesmede lichtmetalen velgen in 15-spaakdesign, contrastgrijs, gedeeltelijk gepolijst¹



[5] Gletsjerwit metallic

 20-inch gegoten lichtmetalen velgen Audi Sport in 5-dubbelspaak-edge-design, matte titaankleur, glansgedraaid^{1,2}



[3] Siambeige metallic met optiepakket zwart

21-inch gesmede lichtmetalen velgen in 5-arm-turbine-design, contrastgrijs, gedeeltelijk gepolijst¹



[6] Audi exclusieve Javagroen metallic^{2,3} met optiepakket zwart

 21-inch gegoten lichtmetalen velgen Audi Sport in 5-V-spaak-ster-design, platinakleur, glansgedraaid^{1,2}

[Exterieurdesign]

De koplampen en achterlichten zijn een lichtend voorbeeld van het progressieve design van de Audi e-tron. De unieke e-tron verlichtingsvormen bestaan uit horizontale elementen. De doorlopende verlichting aan de achterkant maakt de auto optisch indrukwekkend breed en geeft hem een exclusieve touch. Met een futuristisch uitziend lichtspektakel zorgt de coming home-/leaving home-functie zelfs voor- en achteraf voor dynamiek.

[38 39]



Het stroomverbruik en de CO₂-emissie vindt u op pagina 54.
De getoonde resp. beschreven uitrustingen betreft voor een deel opties tegen meerprijs.
Kijk voor gedetailleerde informatie over de standaarduitrusting en meeruitvoeringen op www.audi.nl of raadpleeg uw Audi dealer. Zie ook de disclaimers en aanvullende informatie vanaf pagina 56.



» Vaak zijn
het de details
die het verschil
maken.«

Exterieurdesign



» Hoe, wat, waar?
Ik hecht aan
duidelijkheid.«

Met MMI touch response en de Audi virtual cockpit is uw Audi e-tron gereed voor de digitale toekomst. U beschikt over high-res 10,1- en 8,6-inch touchscreens voor de bediening en weergave van infotainment, comfortfuncties en bestuurdersassistentiesystemen. De 'Audi virtual cockpit plus' is naar eigen wens in te stellen, van klassiek via speciaal voor de e-tron tot aan sportief. Gebruik op innovatieve manier speciale e-tron toepassingen zoals de e-tron routeplanner en slimme laadfuncties. Veel functies zijn ook te gebruiken via de ingebouwde spraakassistent van 'MMI navigatie plus'.

Interieurdesign

Het stroomverbruik en de CO₂-emissie vindt u op pagina 54.
De getoonde resp. beschreven uitrustingen betreft voor een deel opties tegen meerprijs.
Kijk voor gedetailleerde informatie over de standaarduitrusting en meeruitvoeringen op
www.audi.nl of raadpleeg uw Audi dealer. Zie ook de disclaimers en aanvullende informatie vanaf pagina 56.

» Rustig ademen –
dat kan ik
het beste onderweg.«

[Mooie materialen, een hoge afwerkingsgraad en veel ruimte. In de Audi e-tron bepaalt u zelf bij welke stijl u zich prettig voelt. Zo zijn er stoffen en lederen bekledingen om uit te kiezen, net zoals allerlei decoratielijsten en stoeltypen. Daarnaast is er keuze uit klimaatregelingen, bijvoorbeeld de climate control met vier zones en zitplaatsherkenning – inclusief efficiënte warmtepomp met elektrische compressor. De ionisator uit het Air Quality-pakket draagt bij aan frisse interieurlucht; alsof u in de bergen rijdt. Inclusief zomer- en wintergeur.]

Het stroomverbruik en de CO₂-emissie vindt u op pagina 54.
De getoonde resp. beschreven uitrustingen betreft voor een deel opties tegen meerprijs.
Kijk voor gedetailleerde informatie over de standaarduitrusting en meeruitvoeringen op
www.audi.nl of raadpleeg uw Audi dealer. Zie ook de disclaimers en aanvullende informatie vanaf pagina 56.



[44 45]

Veel meer bekledingen en decoratielijsten op www.audi.nl.

Het stroomverbruik en de CO₂-emissie vindt u op pagina 54.
De getoonde resp. beschreven uitrustingen betreft voor een deel opties tegen meerprijs.
Kijk voor gedetailleerde informatie over de standaarduitrusting en meeruitvoeringen op www.audi.nl of raadpleeg uw Audi dealer. Zie ook de disclaimers en aanvullende informatie vanaf pagina 56.

[1]

Bekledingen en decoratielijsten



[2]



[3]



[4]



[5]

Stoelbekledingen

- [1] Leder Valcona flintgrijs
- [2] Leder/kunstleder mono.pur 550-combinatie parelmoerbeige
- [3] Leder Valcona zwart
- [4] Leder Valcona okapibruin
- [5] Alcantara/leder-combinatie metropoolgrijs

Stoelen

- Comfortstoel
- Standaard stoel
- Sportstoel
- Comfortstoel
- Sportstoel

Decoratielijsten

- Geborsteld donker mat aluminium
- Donkerbruin naturel plataanhout
- Geborsteld donker mat aluminium
- Vulkaangrijs naturel gevlamd essenhout
- Grafietgrijze fijnlak

[Interieurdesign]

»Ik heb veel
ruimte nodig
voor mijn ideeën.«

[De Audi e-tron is een volledig elektrische SUV. Zijn ruime en flexibel in te delen interieur belooft veel gebruiksgemak. Met behulp van de 40:20:40 deelbare achterbankleuning is de kofferbak te vergroten van de standaard 600 liter tot maximaal 1.725 liter. In het vak onder de voorklep is nog eens 60 liter opbergruimte beschikbaar.]

Het stroomverbruik en de CO₂-emissie vindt u op pagina 54.
De getoonde resp. beschreven uitrustingen betreft voor een deel opties tegen meerprijs.
Kijk voor gedetailleerde informatie over de standaarduitrusting en meeruitvoeringen op www.audi.nl of raadpleeg uw Audi dealer. Zie ook de disclaimers en aanvullende informatie vanaf pagina 56.



[48 49]



- [1] Gegoten lichtmetalen wintervelgen in 10-spaak-lamina-design – voor een dynamische uitstraling. Velgmaat 9 J x 20 met 255/50 R 20 109H XL M+S banden. Briljantzilver. Ook leverbaar in hoogglans zwart.
- [2] Allweathervoetmatten – exact passend, met Audi-e-tron vermelding in contrastkleur. Van stevige en 100% recycleerbare kunststof.
- [3] Audi stoelverhoger met rug- en hoofdsteun – voor jonge passagiers van ca. 4 tot 12 jaar (ca. 15–36 kg). In de kleuren Misanorood/zwart en Titaangrijs/zwart. Ook in het assortiment: andere autostoeltjes, het Audi babyzitje, een onderlegger en een rugleuningbeschermer.



» Niet alleen kinderen hebben een plek nodig om zich uit te leven.«



Kijk voor meer informatie in de accessoiresbrochure, op audi.nl/webshop en bij de Audi dealer.

[De Audi e-tron is veelzijdig en dat geldt ook voor degenen die erin rijden. Daarom biedt Audi Originele Accessoires diverse mogelijkheden om de uitrusting van uw auto aan te vullen met items die bij uw leefstijl passen. Voorbeelden zijn de hoogwaardige ski- en bagagekoffers en de ergonomische kinderzitjes. Praktische toebehoren die dag in, dag uit hun kwaliteit waarmaken. Geniet van oplossingen op maat, die uitblinken door hun design en functionaliteit.]



Audi Originele Accessoires

- [4] Gegoten lichtmetalen velgen in 10-spaak-lamina-design – trekken meteen de aandacht. Mat zwart, glansgedraaid¹, maat 9,5 J x 21, voor bandenmaat 265/45 R 21 108H XL.
- [5] Ski- en bagagekoffer – leverbaar in briljantzwart en platinagrijs met briljantzwarte sideblades. Kies uit een inhoud van 300 l, 360 l en 405 l.
- [6] Dakkoffertassen – met waterdichte bodem en een 5 cm hoge beschermingsrand. Leverbaar in drie maten: S (43 l), M (76 l) en L (82 l).
- [7] Basisdragers – om diverse dakdraagsystemen op te monteren zoals een fiets- of kajakhouders of een dakkofer. Eenvoudig te monteren. Incl. diefstalwerende vergrendeling.

Het stroomverbruik en de CO₂-emissie vindt u op pagina 54.
 Audi Originele Accessoires worden door de dealer gemonteerd.
 Lees ook de disclaimer over Audi Originele Accessoires op pagina 56.
¹ Kijk voor gebruikerstips over de velgen op pagina 55.

» Er is niets mooiers dan even je hoofd leegmaken.«

[50 51]

Het stroomverbruik en de CO₂-emissie vindt u op pagina 54.

De getoonde resp. beschreven uitrustingen betreft voor een deel opties tegen meerprijs. Kijk voor gedetailleerde informatie over de standaarduitrusting en meeruitvoeringen op www.audi.nl of raadpleeg uw Audi dealer. Zie ook de disclaimers en aanvullende informatie vanaf pagina 56.

¹Kijk voor gebruikstips over de velgen op pagina 55.

Elke dag zorgeloos genieten van voorsprong door techniek. Niet alleen onder het rijden, maar ook ervoor en erna. Met een speciaal op u en uw Audi e-tron afgestemde dienstverlening. Zo kunt u bij aankoop een servicepakket op maat samenstellen. Selecteer services die u belangrijk vindt en die bijdragen aan het gebruiksgenot. Zo kunnen onderhouds- en reparatiekosten onder de dekking vallen, net zoals garantieverlenging en mobiliteitsgarantie. Ook gemakdiensten zijn mogelijk: haal- en brengservice, vervangend vervoer tijdens werkplaatsbezoeken, winterbanden inclusief opslag van de zomerwielen, conciërgediensten en meer. Overleg met uw Audi dealer – hij helpt u graag verder. |

[Audi service]

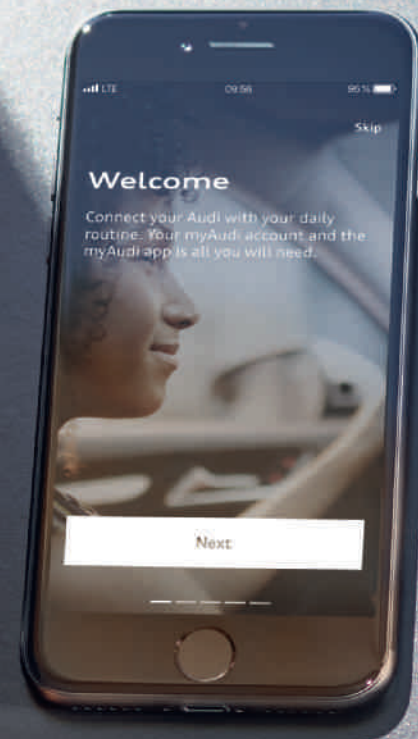

De Audi e-tron. Ook online.

Op www.audi.nl staat nog veel meer over de Audi e-tron.
Bekijken, kiezen, samenstellen. Veel plezier op onze website.



Scan de QR-code met een smartphone of tablet en ontdek de Audi e-tron. Datakosten zijn mogelijk van toepassing.



Bekijk auto- en service-informatie over uw Audi, plan ritten en verzend routes en bestemmingen naar het navigatiesysteem. De myAudi-app¹ voor iOS en Android is gratis te downloaden in de Apple App Store en in Google Play^{TM2}.

Het stroomverbruik en de CO₂-emissie vindt u op pagina 54.
De getoonde resp. beschreven uitrustingen betreft voor een deel opties tegen meerprijs.
Kijk voor gedetailleerde informatie over de standaarduitrusting en meeruitvoeringen op www.audi.nl of raadpleeg uw Audi dealer. Zie ook de disclaimers en aanvullende informatie vanaf pagina 56.
¹ De beschikbare toepassingen kunnen verschillen per model en de specifieke uitrusting. Voor bepaalde functies is Audi connect nodig. Log in op myAudi via www.audi.nl/myaudi. Kijk voor informatie over Audi connect op www.audi.nl/connect.

² Google en het Google-logo zijn geregistreerde handelsmerken van Google Inc.

Model	Audi e-tron 55 quattro (265 kW)
Bruto accupaciteit in kWh	95
Accutype	Lithium-ion hoogvoltage accu
Aandrijving	quattro
Prestaties	
Max. vermogen ¹ in kW bij min ⁻¹ (in de boostfase)	265 (300)
Max. koppel in Nm bij min ⁻¹ (in de boostfase)	561 (664)
Topsnelheid in km/h	200
Acceleratie 0–100 km/h in s (in de boostfase)	6,6 (5,7)
Gewicht	
Leeggewicht ² in kg	2.565
Max. totaalgewicht in kg	3.130
Max. daklast/kogeldruk in kg	75/80
Max. aanhangerlast ³ in kg ongeremd geremd	750 1.800
Actieradius/energieverbruik	
Elektrische actieradius in km (WLTP)	max. 411
Energieverbruik ⁴ in kWh/100 km gemiddeld (WLTP) ⁵	26,4–22,9
Energieverbruik ⁴ in kWh/100 km gemiddeld (NEDC) ⁵	24,6–23,7
CO ₂ -emissie ⁴ in g/km	0
Laadtijd^{6, 7, 8}	
AC industrieel stopcontact 1-fase 230 V, 32 A (0–100%)	ca. 13 uur en 36 minuten
AC 11 kW (0–100%)	ca. 8 uur en 54 minuten
DC 50 kW (5–80%)	ca. 79 minuten
DC 150 kW (5–80%)	ca. 30 minuten

Toelichting

¹ Deze waarde is bepaald met de voorgeschreven meetmethode volgens de actuele versie van richtlijn UN/UN-R 85.

² Leeggewicht met een bestuurder (75 kg), gemeten volgens de actuele versie van verordening (EU) 1230/2012. Door meeruitvoeringen kan zowel het leeggewicht als de luchtweerstandscoefficiënt worden verhoogd, waardoor het laadvermogen en de topsnelheid dienovereenkomstig afnemen.

³ Max. aanhangerlast geldt met een originele Audi trekhaak.

⁴ De vermelde verbruiks- en emissiewaarden zijn vastgesteld met de wettelijk voorgeschreven meetmethode. Sinds 1 september 2017 krijgen bepaalde nieuwe auto's reeds een typegoedkeuring op basis van de wereldwijd geharmoniseerde testmethode voor personenauto's en lichte bedrijfswagens (Worldwide Harmonized Light Vehicles Test Procedure, WLTP), een realistischere meetmethode om het brandstofverbruik en de CO₂-emissie te bepalen. Sinds 1 september 2018 vervangt de WLTP stap voor stap de New European Driving Cycle (NEDC). Door de realistischere testomstandigheden zijn de volgens de WLTP gemeten brandstofverbruik- en CO₂-emissie-waarden in veel gevallen hoger dan de NEDC-waarden. Daardoor kan sinds 1 september 2018 ook het BPM-bedrag gewijzigd zijn. Meer informatie over het verschil tussen de WLTP en de NEDC staat op www.audi.nl/wltp.

Op dit moment is het nog verplicht om de NEDC-waarden te communiceren. Voor nieuwe auto's die op basis van de WLTP zijn toegelaten, worden de NEDC-waarden afgeleid van de WLTP-waarden. Zolang het nog niet verplicht is om de WLTP-waarden te vermelden, mogen deze wel vrijwillig genoemd worden. De bandbreedtes van de NEDC-waarden hebben geen betrekking op één bepaalde auto en zijn ook niet gekoppeld aan ons aanbod, maar dienen alleen om een vergelijking te kunnen maken tussen de verschillende uitvoeringen. Door opties en accessoires (bijvoorbeeld dakdragers, grotere wielen, etc.) kunnen relevante parameters zoals het gewicht, de rolweerstand en aerodynamica veranderen. Deze kunnen het brandstofverbruik, het stroomverbruik, de CO₂-emissie en de rijprestaties van een auto beïnvloeden. Ook externe factoren, bijvoorbeeld het weer en het verkeer, en de eigen rijstijl hebben hier effect op.

⁵ Het brandstof-/stroomverbruik en de CO₂-emissie zijn mede afhankelijk van de gekozen uitrusting.

⁶ Het laadvermogen is afhankelijk van het stekkertype, de netspanning, het aantal beschikbare stroomfasen en eventueel de specifieke huisinstallatie van de gebruiker. Daarom kan het laadvermogen in bepaalde gevallen lager zijn.

⁷ De laadtijd van de accu is afhankelijk van diverse factoren, waaronder de omgevingstemperatuur, het stekkertype en gebruik van de voorverwarming-/ventilatie (via de op afstand bedienbare klimaatregeling van de auto). Bij gebruik van een huishoudstekker begrenst het e-tron laadsysteem het laadvermogen.

⁸ Voor het laden van de hoogvoltage-accu met wisselstroom raadt Audi aan om een CEE-stopcontact of laadstation te gebruiken. Daarmee gaat opladen veel efficiënter en beduidend sneller dan via een gewoon stopcontact. Gebruik de compacte e-tron laadkabelset niet voor opladen via een normale wandcontactdoos als u ook via een industrieel stopcontact met wisselstroom (AC) of bij een publieke AC- of DC-laadpaal kunt opladen.

Audi e-tron

Afmetingen in mm

Afmetingen gelden voor onbeladen auto. Bagageruimtevolume¹ 600/1.725 l (tweede waarde: met neergeklapte achterbankleuning, beladen tot het dak). Draaicirkel ca. 12,2 m.

* Maximale hoofdruimte. ** Breedte op ellebooghoogte. *** Breedte op schouderhoogte.

**** Met dakantenne is de hoogte 1.629 mm.

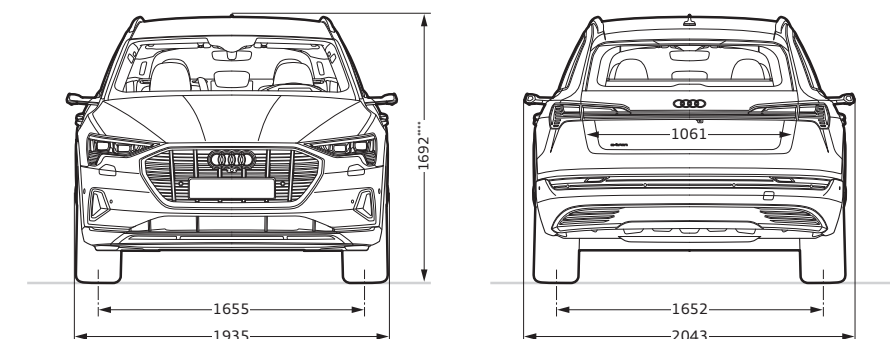
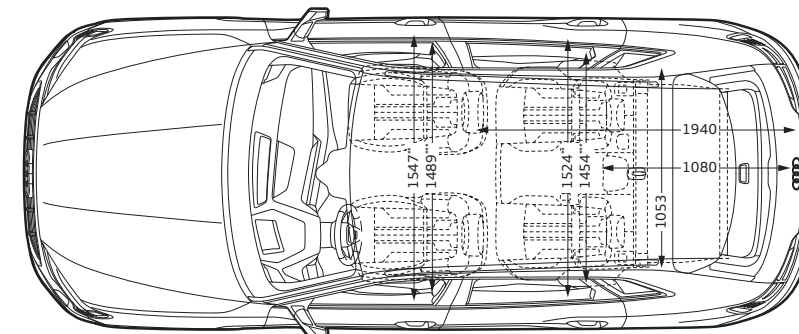
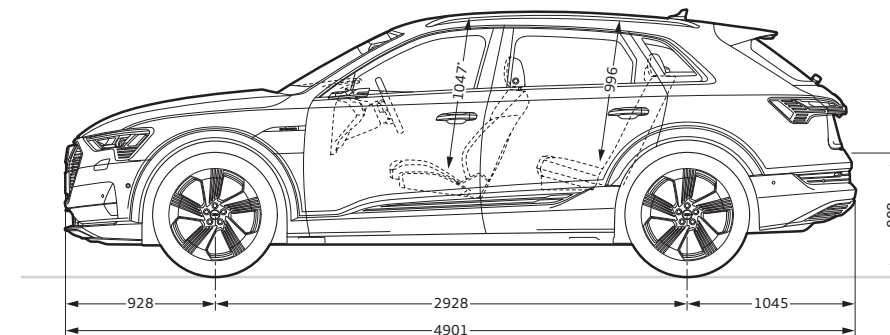

Belangrijke informatie

Gebruikerstip over de velgen: glanzend gedraaide, glanzend gefreesde, gepolijste en gedeeltelijk gepolijste lichtmetalen velgen zijn niet winterbestendig. Door de behandeling van het velgoppervlak zijn de velgen niet goed beschermd tegen corrosie, waardoor bijvoorbeeld strooizout voor blijvende beschadigingen kan zorgen.

De uitrusting van de afgebeelde Audi e-tron (pagina 4–47):

Lakkleur: Galaxyblauw metallic

Velgen: gesmeed lichtmetaal in 15-spaak-design, contrastgrijs, gedeeltelijk gepolijst²

Stoelen/stoelbekleding: comfortstoelen vóór met parelmoerbeige leder Valcona en agaatgrijze stiksels

Decoratielijsten: geborsteld donker mat aluminium

Het stroomverbruik en de CO₂-emissie vindt u op pagina 54. De getoonde resp. beschreven uitrustingen betreft voor een deel opties tegen meerprijs.

Kijk voor gedetailleerde informatie over de standaarduitrusting en meeruitvoeringen op www.audi.nl of raadpleeg de Audi dealer. Zie ook de disclaimers en aanvullende informatie vanaf pagina 56.

¹ De technische specificaties gelden voor een auto met standaarduitrusting. ² Zie de gebruikerstips over de velgen elders op deze pagina

Disclaimer bij Audi Originele Accessoires

Audi Originele Accessoires zijn niet meegenomen bij het vaststellen van de verbruiks- en emissiewaarden.

Disclaimer bij de actieradius

De vermelde actieradius kan variëren door rijstijl, snelheid, gebruik van comfort-/nevenverbruikers (bijv. klimaatregeling, radio, etc.), buitentemperatuur, aantal passagiers/bagage, gekozen rijprofiel (bijv. Audi drive select comfort, dynamic, etc.) en topografie.

Disclaimer bij de e-tron routeplanner

Compatibel vanaf Apple iOS 10.0 en Android 6. Registratie vooraf noodzakelijk op www.audi.com/myaudi. Voor de Audi connect-functies ‘online media-streaming’ en ‘agenda/kalender’ is een actieve wifi-verbinding nodig tussen de smartphone en Audi MMI.

Disclaimer bij het e-tron laadsysteem ‘compact’

De stroomkabel met industriële stekker en de bedieningsunit van de laadkabelset zijn op elkaar afgestemd. Een andere stroomkabel met een ander stekkertype gebruiken kan het beschikbare laadvermogen van het totale systeem reduceren.

Disclaimer bij de myAudi-app

Compatibel vanaf Apple iOS 10 en Android 6. Registratie vooraf noodzakelijk op www.audi.com/myaudi. Voor dataverkeer tussen de auto en smartphone via online media streaming is een wifi-verbinding nodig tussen de smartphone en Audi MMI.

Disclaimer bij de Audi smartphone interface

Audi bepaalt niet welke apps via de Audi smartphone interface in de auto werken. De aanbieders van de apps zijn verantwoordelijk voor de content en functies van de apps. Raadpleeg voor informatie over compatibele mobiele telefoons uw Audi dealer.

Disclaimer bij DAB+ digitale radio-ontvangst

Goed om te weten: voor de ontvangst is op uw locatie een digitaal zender-sigitaal nodig. De weergave van aanvullende scherm informatie valt onder verantwoordelijkheid van de betreffende radiozender.

Disclaimer bij de parkeerassistent

Goed om te weten: de systemen werken alleen binnen de systeemgrenzen. Zij kunnen de bestuurder ondersteunen. Die blijft zelf verantwoordelijk, onder andere door goed op te letten in het verkeer. De specifieke functies kunnen per autoconfiguratie verschillen.

Disclaimer bij publieke laadpunten

De publieke laadinfrastructuur is geen onderdeel van de diensten die AUDI AG aanbiedt. AUDI AG is dan ook niet verantwoordelijk voor de beschikbaarheid van openbare laadpalen, het functioneren ervan, het laadvermogen dat ze leveren en andere kenmerken van laadpunten die voor het grote publiek toegankelijk zijn. Voor het gebruik ervan kunnen kosten in rekening worden gebracht, zoals voor de elektriciteit, maar ook bijkomende kosten.

Disclaimer bij de Audi e-tron Charging Service

Het aantal toegankelijke laadpunten wordt voortdurend uitgebreid. De e-tron Charging Service is er alleen voor Audi e-tron klanten. Registratie gebeurt aan de hand van het chassisnummer. Bij de marktintroductie is deze laad- en betaalservice in zestien Europese landen te gebruiken. Aan het toevoegen van meer landen wordt gewerkt. Het aantal publieke laadpunten en de spreiding daarvan verschilt per land. Kijk voor een actuele stand van zaken op www.e-tron.charging-service.audi. De e-tron Charging Service geeft geen recht op toegang tot elk laadpunt in een land. AUDI AG is niet verantwoordelijk voor de exploitatie en het functioneren van de laadpalen, het laadvermogen dat ze leveren en andere kenmerken ervan. De POI-informatie over het aantal laadpunten wordt regelmatig bijgewerkt, maar volledigheid en de juistheid van de informatie kan niet worden gegarandeerd. De e-tron Charging Service-klantenkaart met RFID-chip geeft 24 uur na activering toegang tot alle aangesloten laadnetwerken. Binnen de eerste 24 uur kan het zijn dat alleen bepaalde laadpunten de kaart al accepteren. Ook is het mogelijk om de myAudi-app te gebruiken en op de laadplek een QR-tag te scannen. Daarvoor is vanzelfsprekend een smartphone met internetverbinding vereist. Kijk voor actuele tarieven en gebruikersinformatie per land op www.e-tron.charging-service.audi.

Binnen Europa zijn de tarieven per land uniform, maar de bedragen kunnen afwijken van die in Nederland. Bij gebruik van de e-tron Charging Service worden het eerste jaar alleen de stroomkosten in rekening gebracht en hoeft u dat eerste jaar geen maandelijkse abonnementskosten te betalen. Na afloop van het eerste jaar loopt de overeenkomst automatisch door, behalve als deze op correcte wijze is geannuleerd, en wordt een maandelijks abonnementsstarief in rekening gebracht. Kijk voor de tarieven en voorwaarden op www.e-tron.charging-service.audi. Digital Charging Solutions GmbH is de contractpartner voor de e-tron Charging Service. De afrekenenheid geschiedt op basis van tijd, kilowattuur of laadproces en is afhankelijk van de bestaande regelgeving in het betreffende land. De e-tron Charging Service en de website www.e-tron.charging-service.audi worden door derden beheerd. Een permanente beschikbaarheid kan niet worden gegarandeerd, omdat deze afhankelijk is van de betreffende aanbieder. Voor toegang tot de e-tron Charging Service-portal (onderliggende pagina’s en om een overeenkomst af te sluiten) is een geldig myAudi-account nodig.

Voor authenticatie via de myAudi-app is een mobiele dataverbinding nodig. Deze datakosten kunnen wel of niet binnen uw telefoonabonnement/-bundel vallen, afhankelijk van onder meer uw provider, het totaalverbruik in de gebruik-speriode en (buiten de EU) roamingtarieven.

Disclaimer bij gebruik van Audi connect met uw eigen simkaart

De door Audi connect ondersteunde toepassingen werken alleen in combinatie met een optioneel navigatiesysteem en Audi connect (incl. telefoon-functionaliteit – afhankelijk van het model Audi). De verbinding komt tot stand via een simkaart met databundel, idealiter een 4G¹-bundel. Voor de telefoonfunctionaliteit is een simkaart met spraak- en databundel nodig of een Bluetooth-smartphone met remote SIM Access Profile (rSAP)². De functies en toepassingen werken alleen met een mobiele dataverbinding en alleen binnen de dekking van het telefoonnetwerk. Een dataverbinding kan voor hoge telefoonkosten zorgen, met name bij gebruik buiten de EU. Daarom is een telefoonabonnement met een zo groot mogelijke databundel of onbeperkt internet aan te raden.

De beschikbaarheid van de door Audi connect ondersteunde toepassingen verschilt per land. Na aflevering van de nieuwe auto werken de Audi connect-diensten gedurende drie maanden of drie jaar (deze periode is afhankelijk van de uitrusting). Van de Audi connect-toepassingen die door derden worden geleverd kan een permanente beschikbaarheid niet worden gegarandeerd, omdat deze afhankelijk is van de betreffende aanbieders. Na de eerste gebruik-speriode is het gebruik te verlengen voor periodes van één, twee of drie jaar, waarbij u kunt kiezen uit alleen verkeersinformatie of het volledige infotainmentpakket. Met vragen en voor advies kunt u terecht bij:

Audi Klantenservice
Postbus 72
3800 HD Amersfoort
E-mail: info@audi.nl
Tel.: 0800 - 2834 4857

Audi connect verlengen kan in de Audi webshop op audi.nl/webshop. Afhankelijk van het type Audi geeft Audi connect toegang tot Google en Twitter. Een permanente beschikbaarheid is niet gegarandeerd, want deze is afhankelijk van Google en Twitter. Kijk voor meer informatie over Audi connect op www.audi.nl/connect of vraag uw Audi dealer om een toelichting. Voor informatie over datakosten kunt u terecht bij uw mobiele provider.

Disclaimer bij gebruik van Audi connect met in de auto ingebouwde simkaart

De door Audi connect ondersteunde toepassingen werken alleen in combinatie met een optioneel navigatiesysteem. De Audi connect-toepassingen worden geleverd door AUDI AG en de importeurs. De dataverbinding voor de Audi connect-toepassingen komt tot stand via een in de auto ingebouwde simkaart en een mobiele provider. De kosten voor deze dataverbinding zijn inbegrepen in de prijs van de Audi connect-toepassingen. De kosten voor de wifi-hotspot, het gebruik van online radio, hybride radio, muziekherkenning alsmede online mediastreaming en andere functies in de Audi smartphone-app zijn niet inbegrepen. De dataverbinding voor de wifi-hotspot, het gebruik van online radio, hybride radio, muziekherkenning alsmede online media-streaming en andere functies in de Audi smartphone-app komt tot stand via de in de auto ingebouwde simkaart en een betaald abonnement bij de Audi provider. Kijk voor informatie over tarieven en bestellen op www.audi.nl/myaudi.

Als alternatief is een dataverbinding tot stand te brengen door een eigen simkaart in de kaartlezer te gebruiken. In combinatie met de optionele Audi phone box is voor het gebruik van de geïntegreerde autotelefoonfunctie ook een Bluetooth-smartphone met remote SIM Access Profile (rSAP)² te gebruiken. Als er een externe simkaart in de kaartlezer zit of er een rSAP-koppeling is, gaat alle datagebruik (zowel voor de Audi connect-toepassingen als voor de wifi-hotspot) via deze externe simkaart. De daarmee gemoeide kosten zijn dan uitsluitend voor rekening van de simkaartabonnee.

De beschikbaarheid van de door Audi connect ondersteunde toepassingen verschilt per land. Na aflevering van de nieuwe auto werken de Audi connect-diensten gedurende drie maanden of drie jaar (deze periode is afhankelijk van de uitrusting). Van de Audi connect-toepassingen die door derden worden geleverd kan een permanente beschikbaarheid niet worden gegarandeerd, omdat deze afhankelijk is van de betreffende aanbieders. Na de eerste gebruik-speriode is het gebruik te verlengen voor periodes van één, twee of drie jaar, waarbij u kunt kiezen uit alleen verkeersinformatie of het volledige infotainmentpakket. Met vragen en voor advies kunt u terecht bij:

Audi Klantenservice
Postbus 72
3833 BP Leusden
E-mail: info@audi.nl
Tel.: 0800 - 2834 4857

Audi connect verlengen kan in de Audi webshop op audi.nl/webshop. Afhankelijk van het type Audi geeft Audi connect toegang tot Google en Twitter. Een permanente beschikbaarheid is niet gegarandeerd, want deze is afhankelijk van Google en Twitter. Kijk voor meer informatie over Audi connect op www.audi.nl/connect of vraag uw Audi dealer om een toelichting. Voor informatie over datakosten kunt u terecht bij uw mobiele provider.

Disclaimer bij Audi connect noodoproep & service met e-tron autobediening en Audi connect track and trace

De toepassingen werken via een in de auto ingebouwde simkaart. De kosten voor de spraak- en dataverbindingen zijn inbegrepen. Deze toepassingen van Audi werken alleen binnen de netwerkdekking van de door Audi gekozen mobiele provider. De Audi connect-toepassingen noodoproep, online pechhulp en Audi online werkplaatsafpraak zijn gedurende tien jaar na levering van de auto in deze landen beschikbaar: België, Bulgarije, Duitsland, Finland, Frankrijk, Gibraltar, Griekenland, Groot-Brittannië, Hongarije, Ierland, Italië, Liechtenstein, Litouwen, Malta, Monaco, Nederland, Noorwegen, Oostenrijk, Polen, Portugal, Roemenië, Spanje, Zweden en Zwitserland. Uw Audi dealer geeft u graag informatie over de introductie en beschikbaarheid in andere Europese landen.

De Audi connect e-tron myCarManager-toepassingen zijn vanaf de levering van de auto drie jaar onbeperkt te gebruiken en kunnen aansluitend tegen een vergoeding worden verlengd. Audi connect track and trace is vanaf de levering van de auto een jaar onbeperkt te gebruiken en kan aansluitend tegen een vergoeding worden verlengd. De werking van eCall in de auto, een EU-systeem voor noodoproepen, voldoet aan de wettelijke eisen. Na aflevering van de nieuwe auto werkt dit pan-Europese noodoproepsysteem onbeperkt. De infrastructuur om pan-Europese noodoproepen te ontvangen valt onder verantwoordelijkheid van de betreffende landen. Naar wens zijn de extra functies van Audi connect noodoproep door uw Audi dealer uit te schakelen.

Algemene disclaimer

Storingen zijn mogelijk vanwege overmacht en overheidsingrijpen, maar ook door technische maatregelen en andere situaties die nodig zijn voor een goede werking van de systemen van AUDI AG, leveranciers of netwerkproviders (zoals onderhoud, reparaties, software-updates, uitbreidingen). AUDI AG zal er redelijkerwijs alles aan doen om dergelijke storingen zo snel mogelijk te verhelpen of aan een oplossing te werken.

¹ Kijk op de website van uw telefoonprovider voor de actuele 4G-dekking.

² Ga voor informatie over compatibele mobiele telefoons naar uw Audi dealer of kijk op www.audi.nl/bluetooth.

Pon's Automobielhandel B.V.

Zuiderinslag 2
3833 BP Leusden
www.audi.nl
Publicatie: juli 2019

Printed in Germany
933/1150.08.33

De in deze brochure getoonde en beschreven auto's en uitrustingen alsmede enkele van de genoemde services zijn niet in alle landen leverbaar. De afgebeelde auto's zijn voor een deel uitgerust met meeruitvoeringen tegen meerprijs. De gegevens over leveringsprogramma, uiterlijk, prestaties, afmetingen en gewichten, stroomverbruik en bedrijfskosten van de auto's komen overeen met de beschikbare gegevens op het moment van ter perse gaan. Afwijkingen in kleuren en vormen van de afbeeldingen, vergissingen en drukfouten voorbehouden. Wijzigingen voorbehouden. Nadruk, ook gedeeltelijk, alleen met schriftelijke toestemming van AUDI AG.

Het papier van deze brochure is vervaardigd van chloorvrij gebleekte cellulose.

